

DYSTRYBUTOR:



KANOKAJAKI SP.J.
BYSTRZEJOWICE PIERWSZE 94, 21-050 PIASKI
www.sklep.kanokajaki.pl
info@kanokajaki.pl
tel. +48815822146

INSTRUKCJA OBSŁUGI

BAGAŻNIK SAMOCHODOWY NA KAJAK JBAR 3w1



LISTA CZĘŚCI

CZĘŚĆ	ILOŚĆ
Składany bagażnik dachowy	2
Uchwyt przedłużający	2
Blok piankowy	2
Pasek	4
Liny do mocowania dziobu i rufy	4
Uniwersalny uchwyt montażowy	4
Śruby montażowe 8X70MM	8
Pokrętło	8



Dwa kajaki



Jeden, duży kajak

MONTAŻ

- Umieść bagażniki dachowe na belkach poprzecznych pojazdu. Jeden bagażnik dachowy można zamontować na przedniej poprzeczce, a drugi na tylnej poprzeczce. Zalecany rozstaw poprzeczek wynosi minimum 91cm.
- Po prawidłowym wyśrodkowaniu każdego bagażnika dachowego na każdej poprzeczce umieść wsporniki montażowe bezpośrednio pod poprzeczkami, tak aby otwory bagażnika dachowego i otwory wspornika montażowego były prawidłowo dopasowane.
- Włóż dołączone śruby przez górne otwory bagażników dachowych i przez otwory wspornika montażowego poniżej poprzeczki i dokręć plastikowymi pokrętłami. Gdy oba bagażniki zostaną bezpiecznie przymocowane do poprzeczek, użyj dźwigni znajdującej się z boku każdego bagażnika dachowego, aby wyregulować kąt każdego bagażnika dachowego
- Dopasuj ramię do ilości kajaków. Patrz powyższe zdjęcia

Figure A

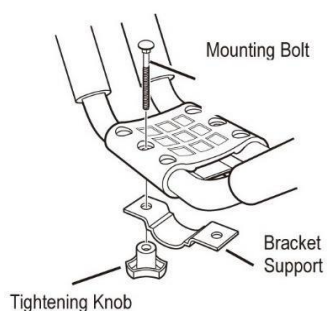

Figure B

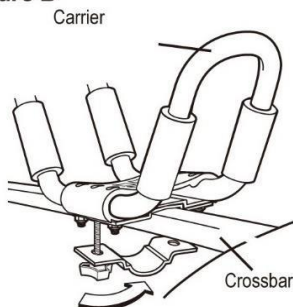
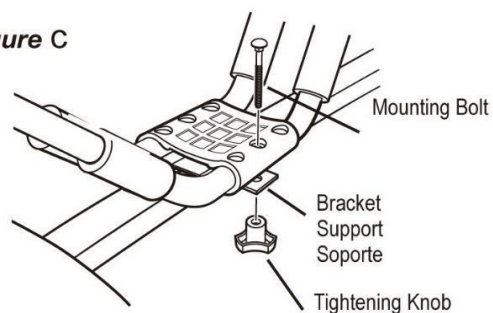

Figure C



UŻYTKOWANIE

- Podnieś kajak i umieść go na bagażniku dachowym otworem w kokpicie skierowanym na zewnątrz. Środek kajaka powinien znajdować się równomiernie na obu bagażnikach dachowych. Ciężar kajaka powinien być wyśrodkowany pomiędzy bagażnikiem przednim i tylnym.
- Użyj pasów mocujących, aby przymocować kajak do bagażników dachowych. Zaczynij od owinięcia paska mocującego wokół górnej części bagażnika dachowego. Przełóż pasek mocujący nad przodem kajaka, pomiędzy dolną częścią bagażnika dachowego i wokół poprzeczki (patrz zdjęcie poniżej).
- Wyreguluj pas mocujący tak, aby klamra znajdowała się blisko środka kajaka. Włóż koniec paska przez dolną część klamry i pociągnij, aż będzie mocno zapięty. Bardzo ważne jest, aby koniec paska przechodził przez spód klamry. Jeżeli pasek przechodzi przez górną część klamry, może łatwo się poluzować. Patrz poniższy obrazek po lewej stronie
- Użyj lin zabezpieczających o długości 4,5m, aby bezpiecznie przymocować dziób i ogon kajaka do pojazdu. Zobacz poniżej prawy obrazek
- Prędkość, wiatr, ostre zakręty i nagłe hamowanie mogą spowodować przesunięcie kajaka lub bagażnika. Okresowo sprawdzaj zębatki, śruby i paski pod kątem regulacji, zużycia lub uszkodzenia



UWAGA: Maksymalna nośność wynosi 36kg x 2 pary. Przeciążenie może skutkować uszkodzami materialnymi. Upewnij się, że kajak jest ustawiony tak, aby ciężar był równomiernie rozłożony na obu stojakach. Zatrzymaj się i ponownie sprawdź wszystkie liny i paski po przejechaniu krótkiego dystansu, a następnie okresowo, aby upewnić się, że są w dobrym stanie